

1. Прикрепить фиксатор Quadro к передней стенке ящика саморезом 3,5x16(1)
2. Выровнять фиксатор Quadro по дну ящика.
3. Зафиксировать в этом положении саморезом 3,5x16(2)

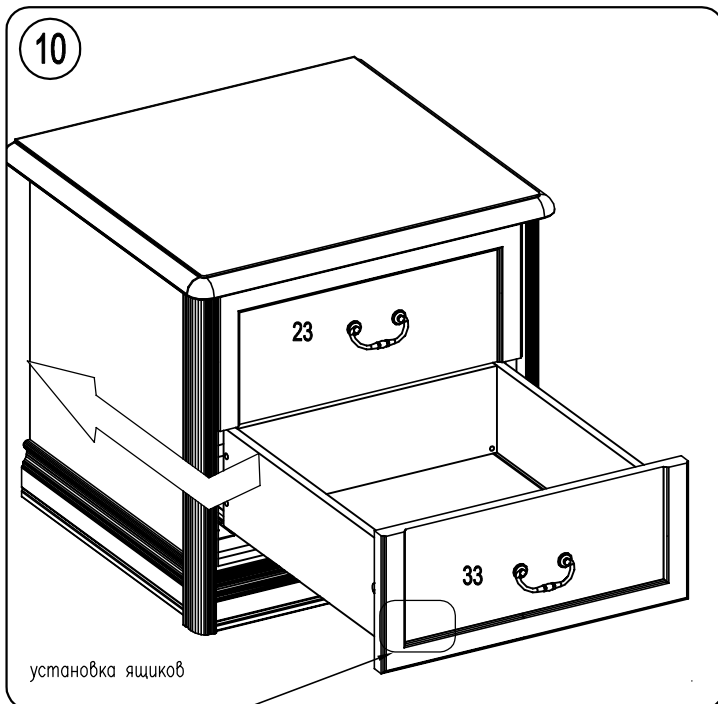

Внимание! Во избежание опрокидывания запрещается перегружать ящики, открывать одновременно более одного ящика. Максимальная распределенная нагрузка на 1 ящик не более 10кг.

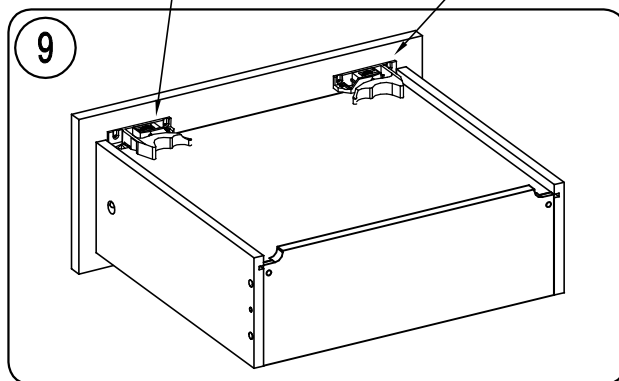
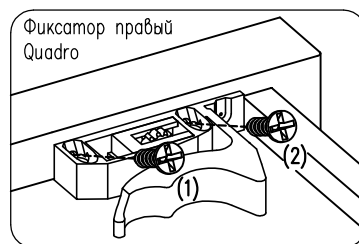
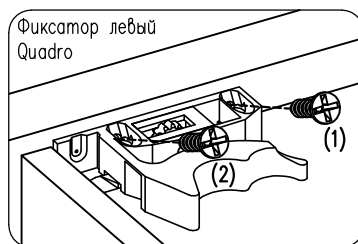